

Technisches Datenblatt / Technical Datasheet

Art.-No. 64606

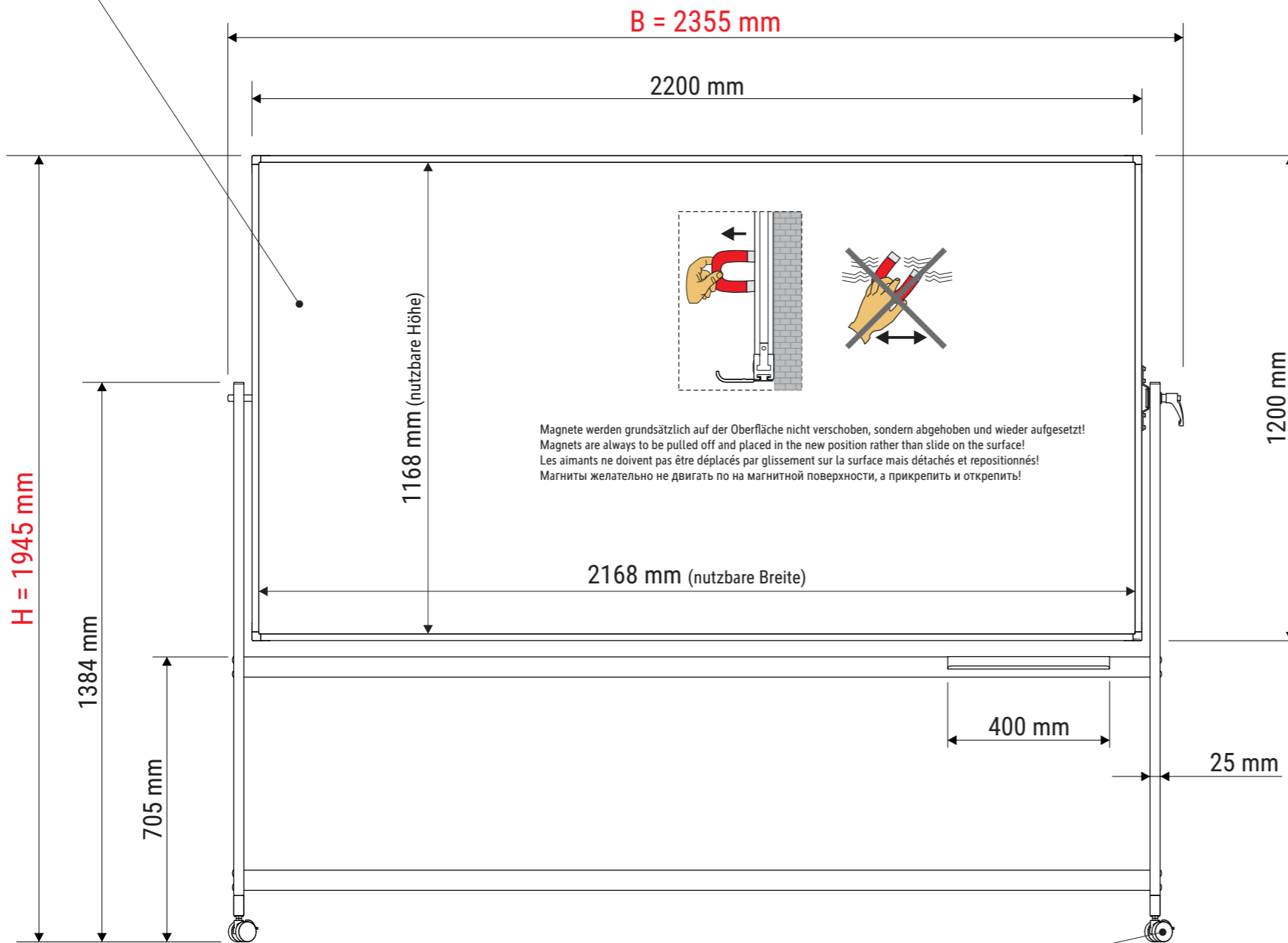

Emaillie-Oberfläche
 · besonders kratzfest
 · strapazierfähig
 · umweltfreundlich



4 x Doppellaufrolle
 mit Bremse Ø 50 mm
 (als Ersatzteil lieferbar
 Art.-Nr.: 6459390.100)

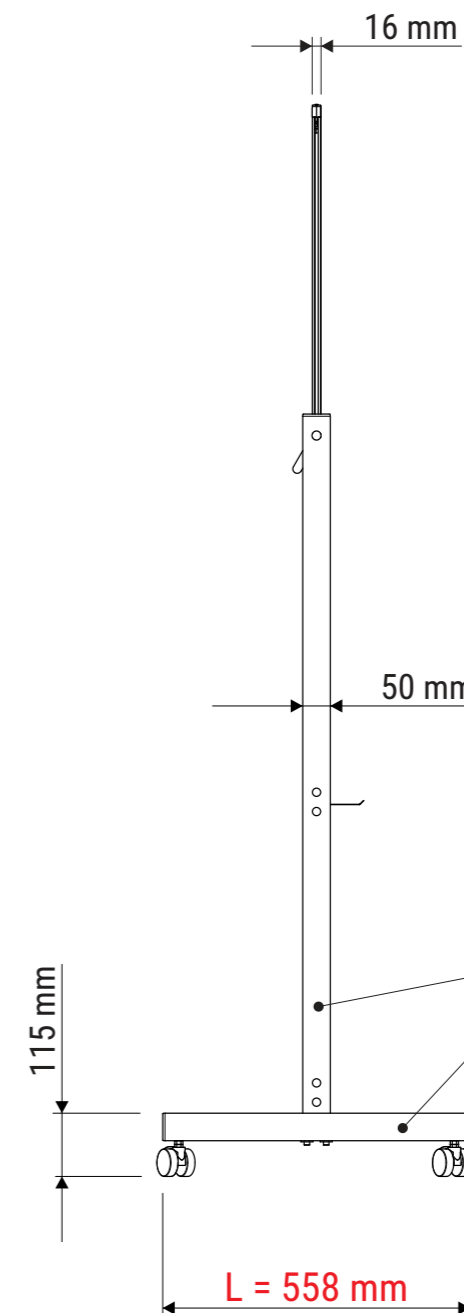

Abmaße Produkt: **L x B x H**
 558 x 2355 x 1945 mm
 Gewicht: 32,33 kg

Verp. Abmaße : **L x B x H**
 2360 x 1280 x 75 mm
 Gewicht kompl.: 44,10 kg

Vierkant-Stahlrohr
 · grau lackiert

Technisches Datenblatt / Technical Datasheet

Art.-No. 64606



- um 360° drehbar
- stufenlose Schrägstellung
- Oberfläche leicht zu reinigen, säuren- und laugenresistent, korrosionsgeschützt

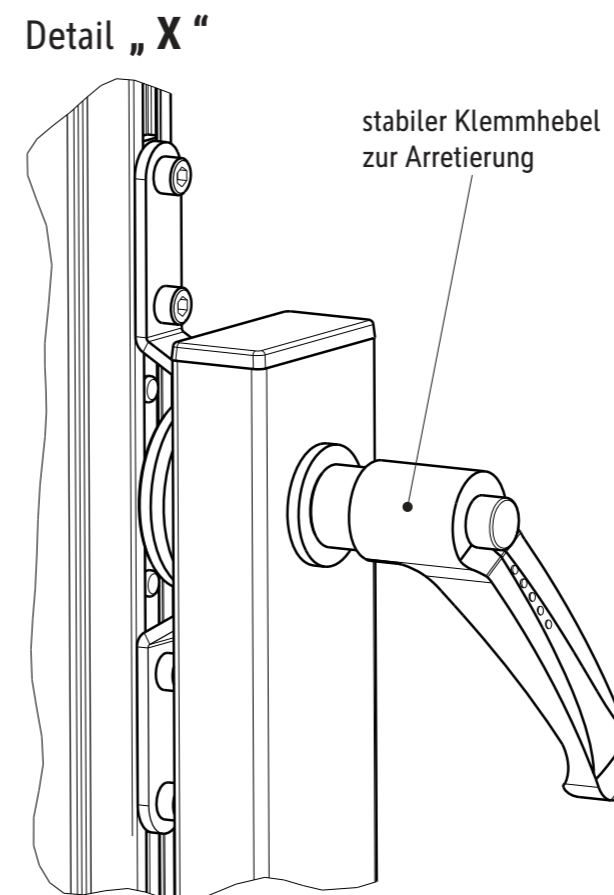
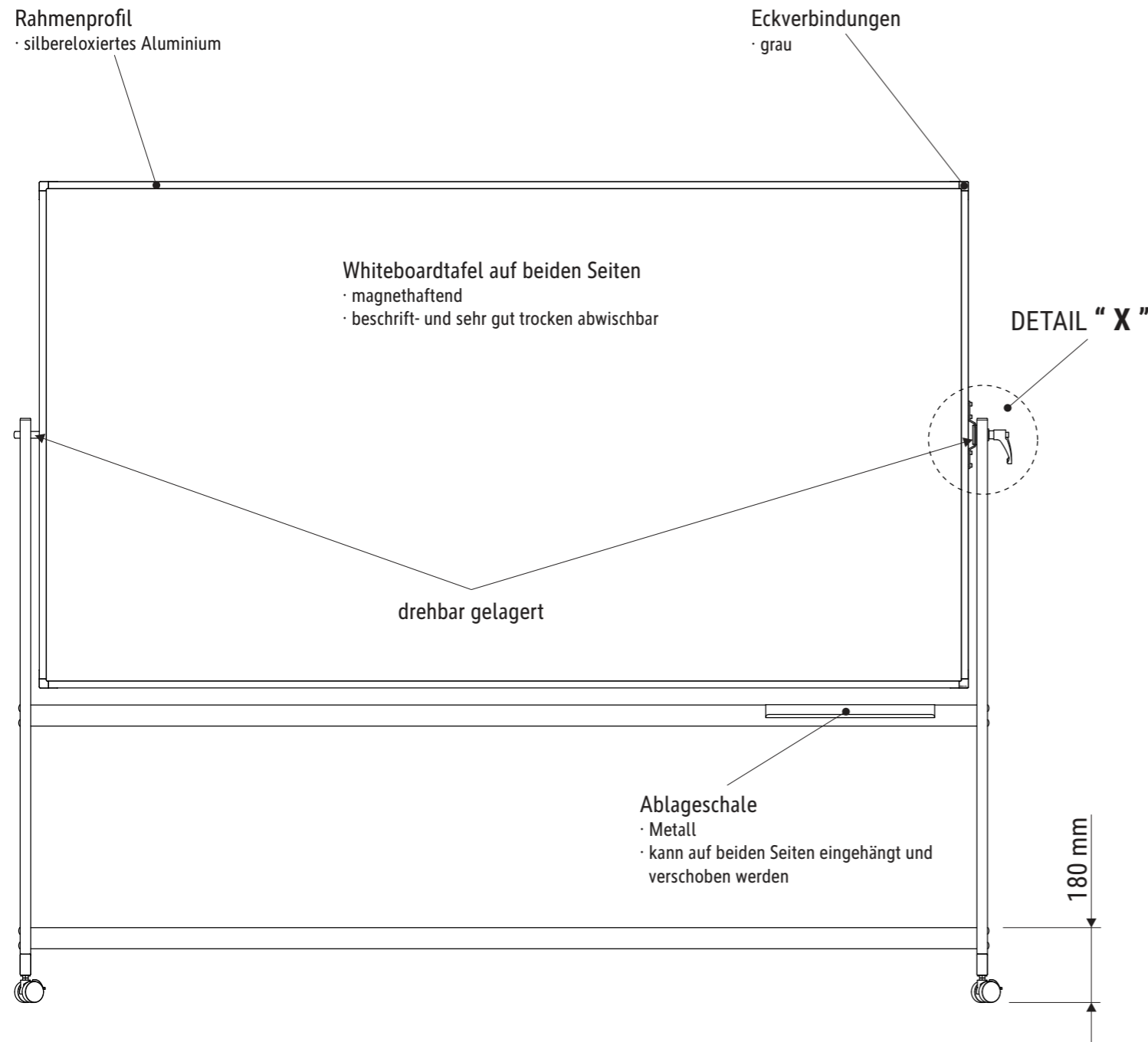

Montagematerial:

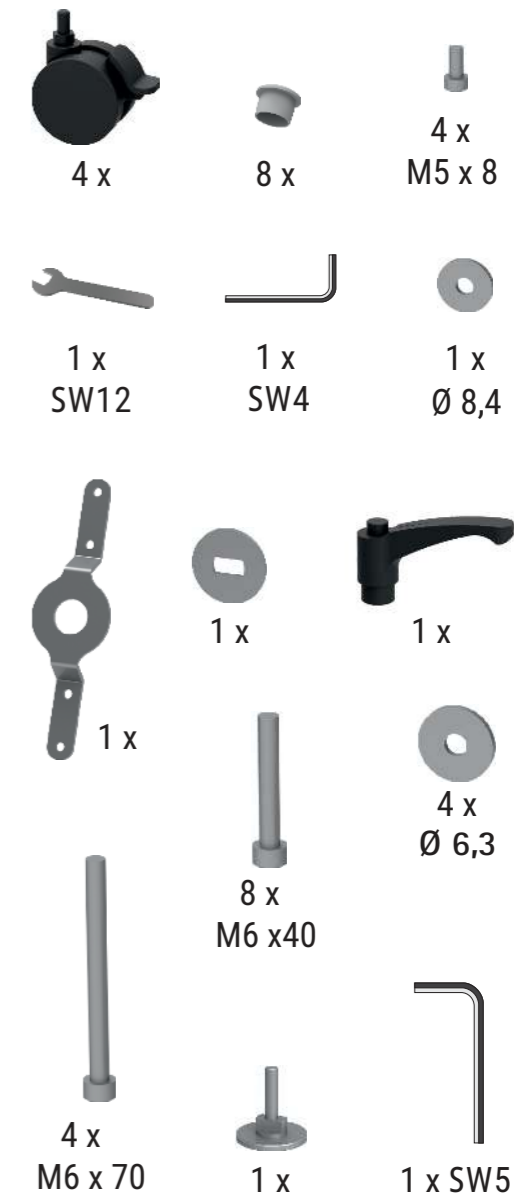

**komplett als Ersatzteil lieferbar:
Art.-Nr.: 6459309.020**