

Technisches Datenblatt / Technical Datasheet

Art.-No. 61559

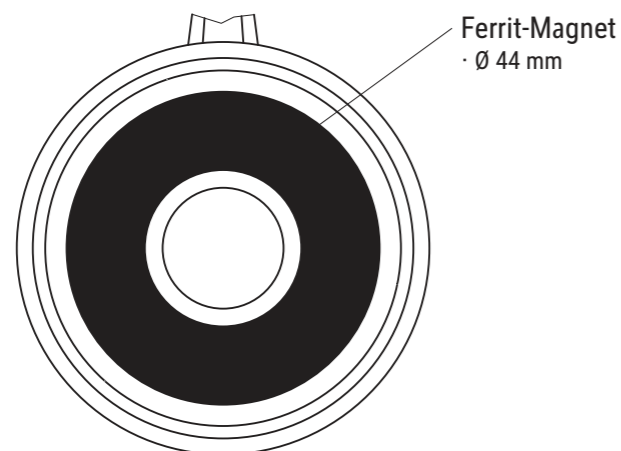

Haftkraft: 18 kg

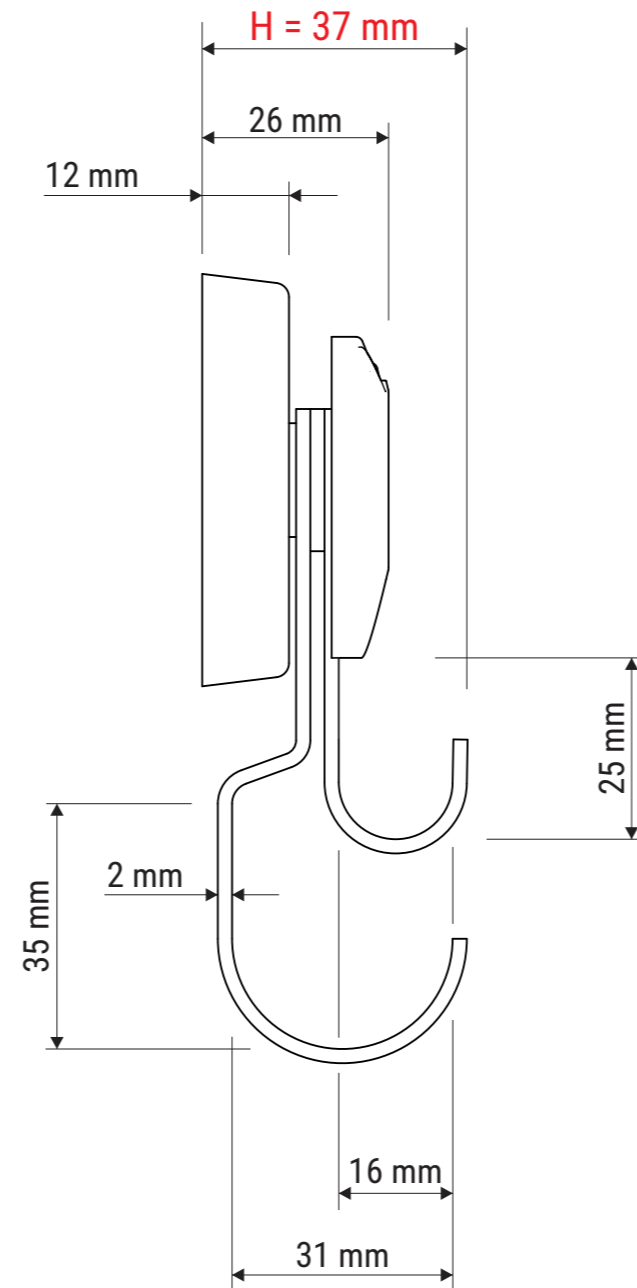
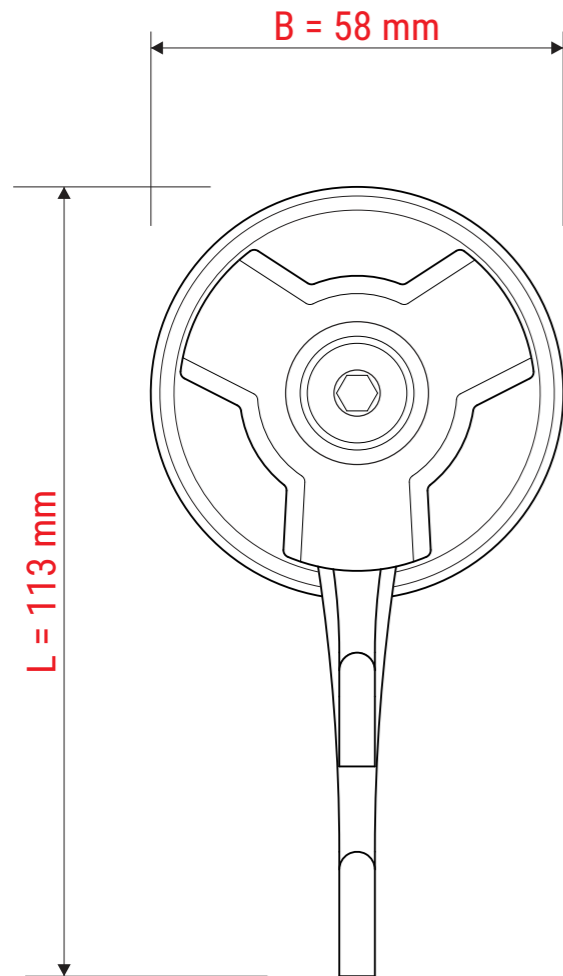

Feststellschraube:
· Kunststoff
· bruchsicher

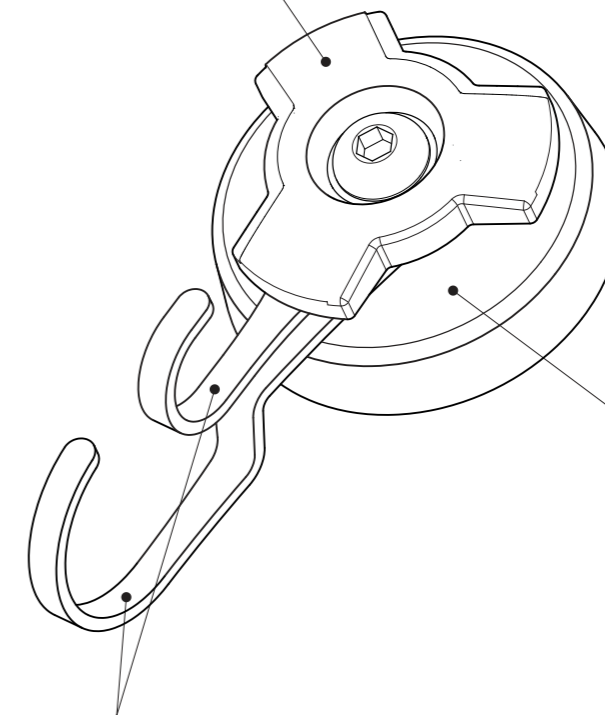

Gehäuse:
· Stahl (verzinkt)
· mit Kunststoff ummantelt

- weit gebogene, große Stahlhaken
- vorne abgerundet
- drehbar

Abmaße Produkt: **L x B x H**
113 x 58 x 37 mm
Gewicht: 0,170 kg

Verp. Abmaße : **L x B x H** (1 Stck. in der Blisterverpackung)
155 x 100 x 50 mm
Gewicht kompl.: 0,196 kg