

Technisches Datenblatt / Technical Datasheet

Art.-No. 19600

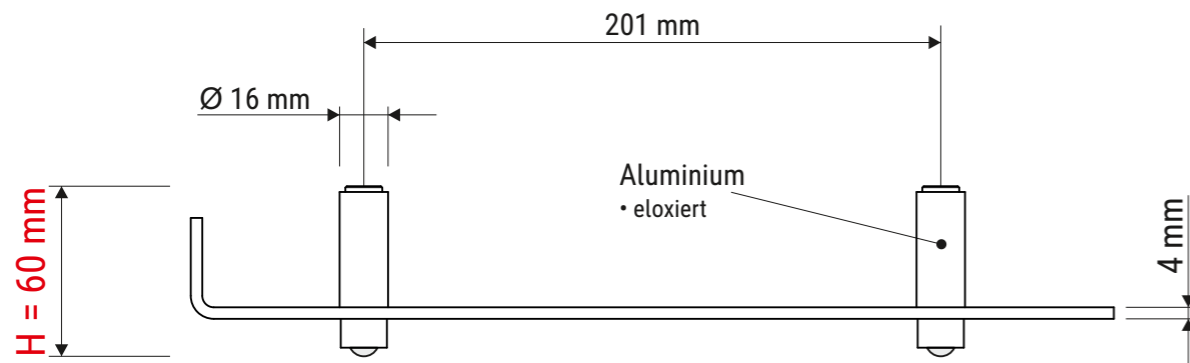

Aluminium
• eloxiert

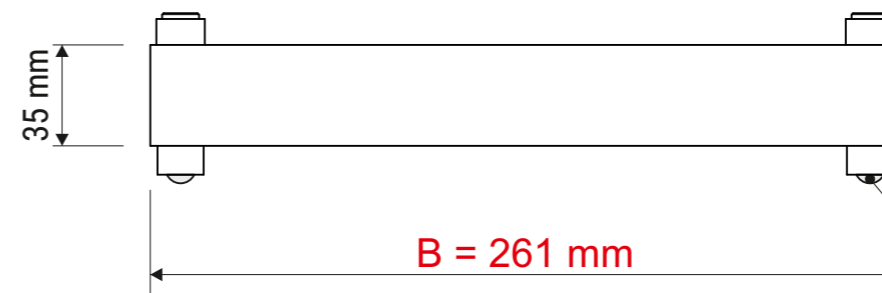

Standnoppen
• transparent
• auf der Unterseite aufgeklebt
• 4 Stck.

Acryl
• poliert

Produkthaftungs-
Etikett
• auf der Unterseite spiegelbildlich
aufgeklebt

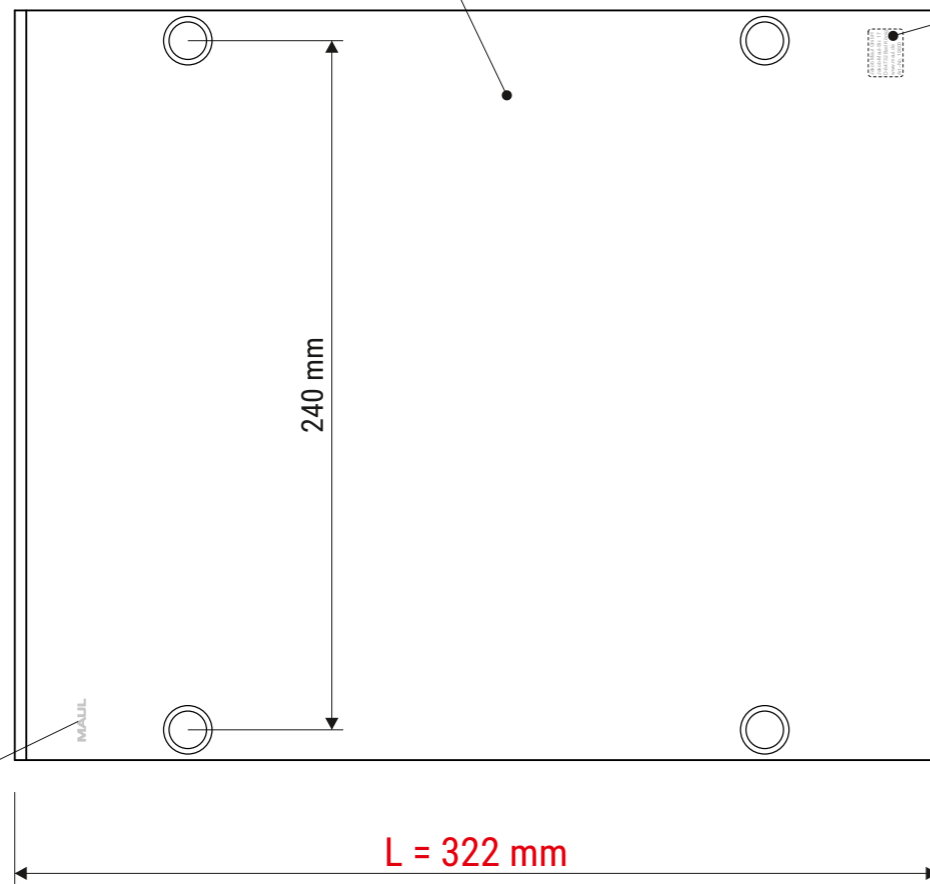

MAUL-Logo
• silber
• aufgedruckt

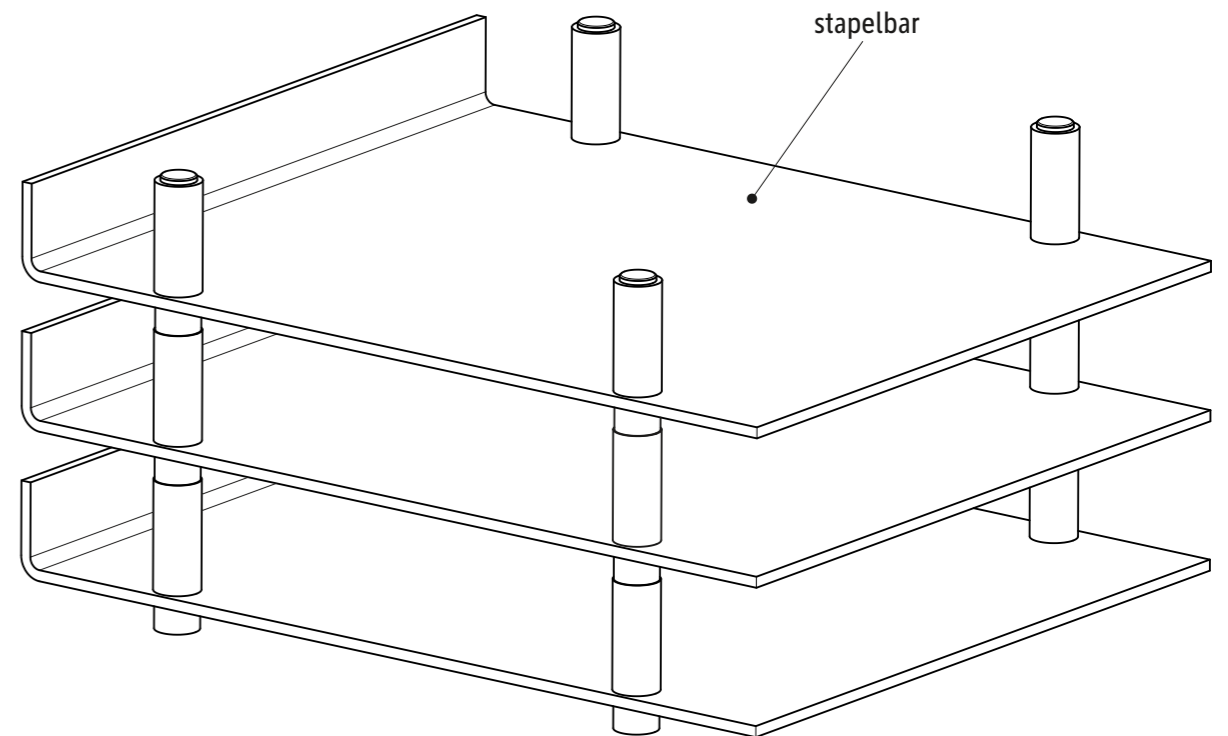

Abmaße Produkt: L x B x H
322 x 261 x 6 mm
Gewicht kompl.: 0,544 kg

Verp. Abmaße : L x B x H
335 x 275 x 65 mm
Gewicht kompl.: 0,973 kg