

Technisches Datenblatt/
 Technical Datasheet
 Art.-No. 23397



Abmaße Produkt: **L x B x H**
 256 x 185 x 12 mm
 Gewicht kompl.: 0,181 kg



Vorderseite

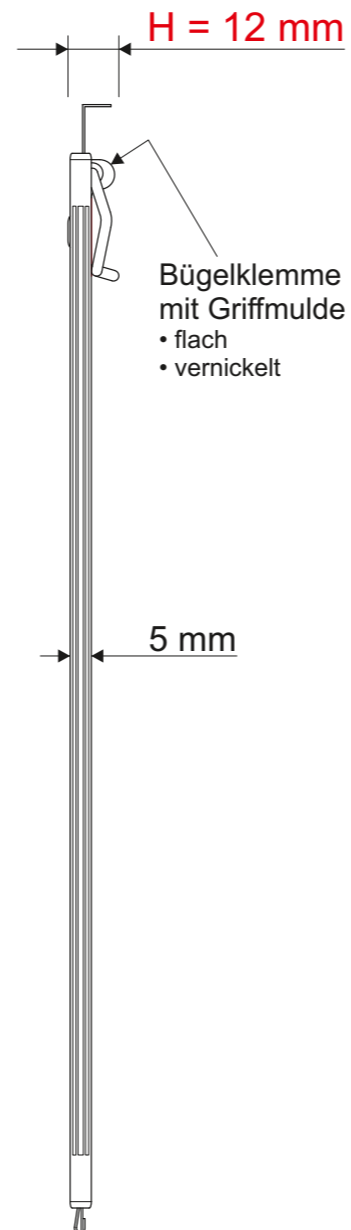
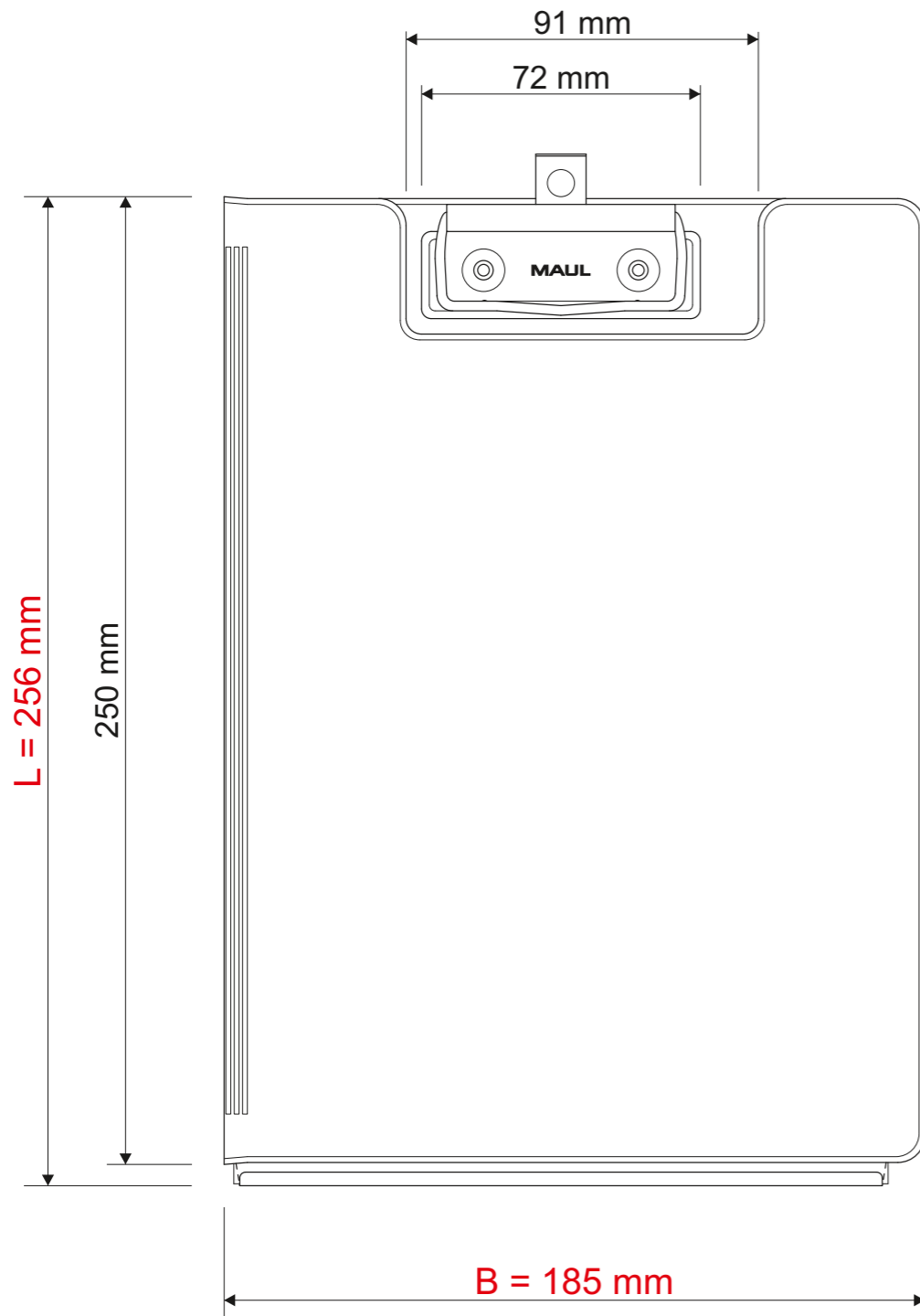

Rückseite

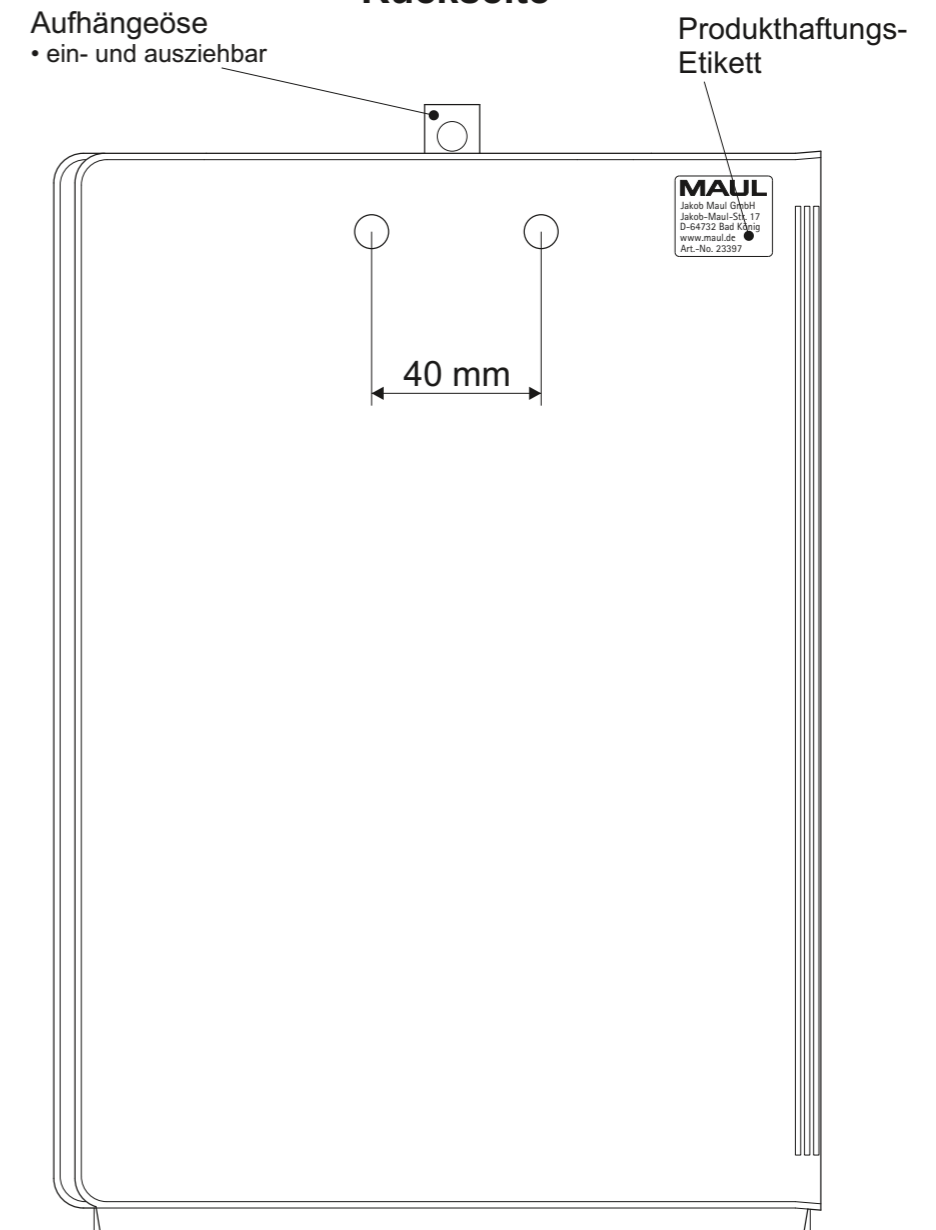

Verp. Abmaße: L x B x H (1 Stck. in Folienbeutel)
 260 x 190 x 12 mm
 Gewicht kompl.: 0,183 kg

Klemmweite: ca. 8 mm

Technisches Datenblatt/
 Technical Datasheet
 Art.-No. 23397



Schreibmappe aufgeklappt

Mappe aus Karton
 mit Folienüberzug

Stifteschlaufe
 • 30 x 21 mm

Klemmer
 • auf Grundplatte genietet

Ø 7 mm
 Ø 3 mm

Folie
 • transparent
 • als Durchschreibschutz
 • umklappbar
 • ca. 0,4 mm dick

35 mm

173 mm (nutzbare Breite)

Innentasche

103 mm

174 mm (nutzbare Breite)

DIN A5 Blatt

246 mm (nutzbare Höhe)

366 mm

2,7 mm