

Technisches Datenblatt /
 Technical Datasheet
 Art.-No. 23182

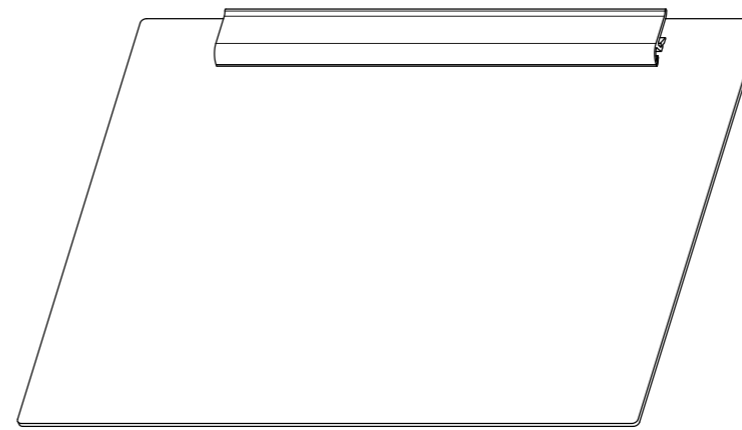

- Klemmer:
- über die gesamte Breite der Platte
 - aus Kunststoff
 - mit kräftiger Edelstahlfeder

Vorderseite

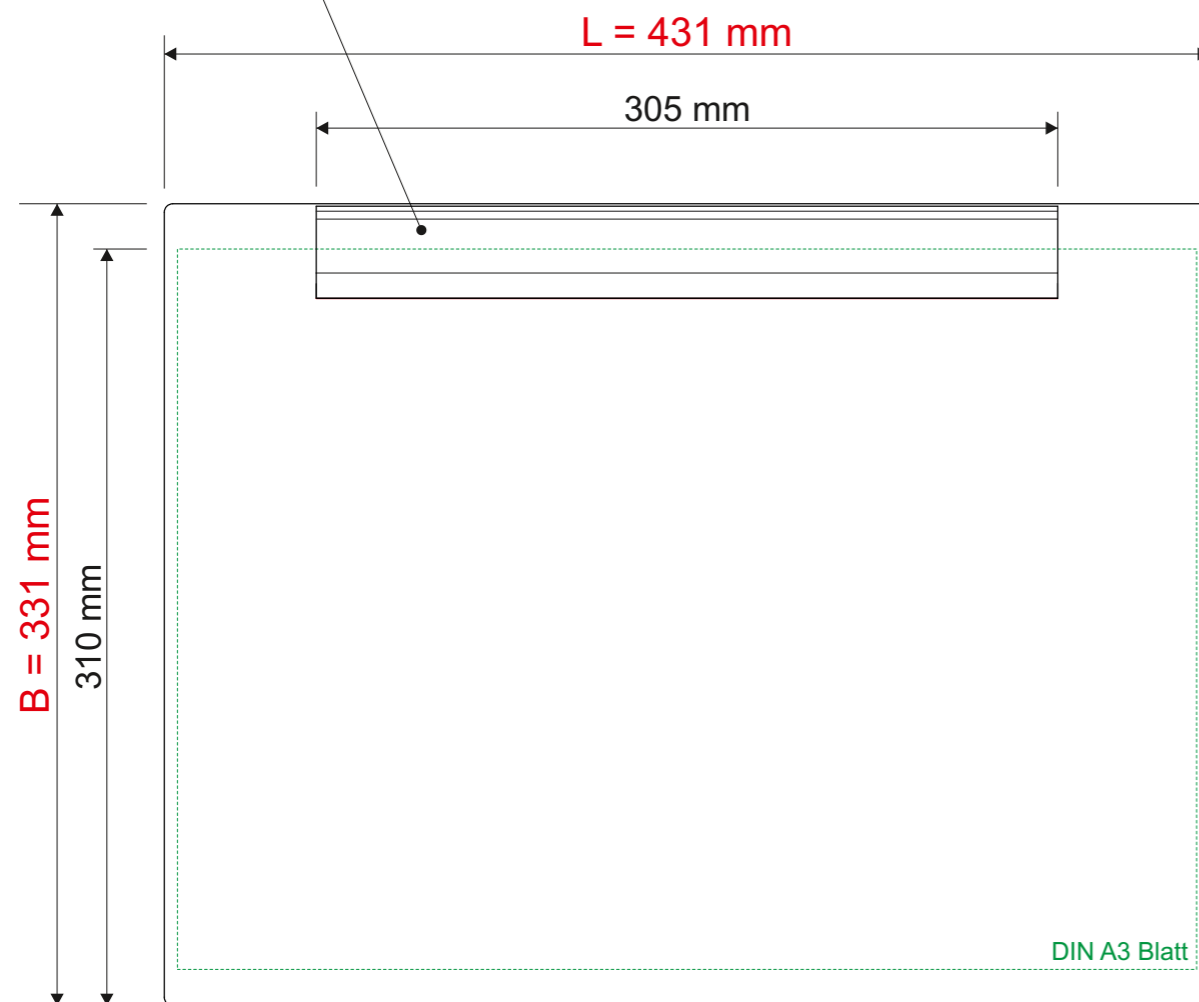

Rückseite

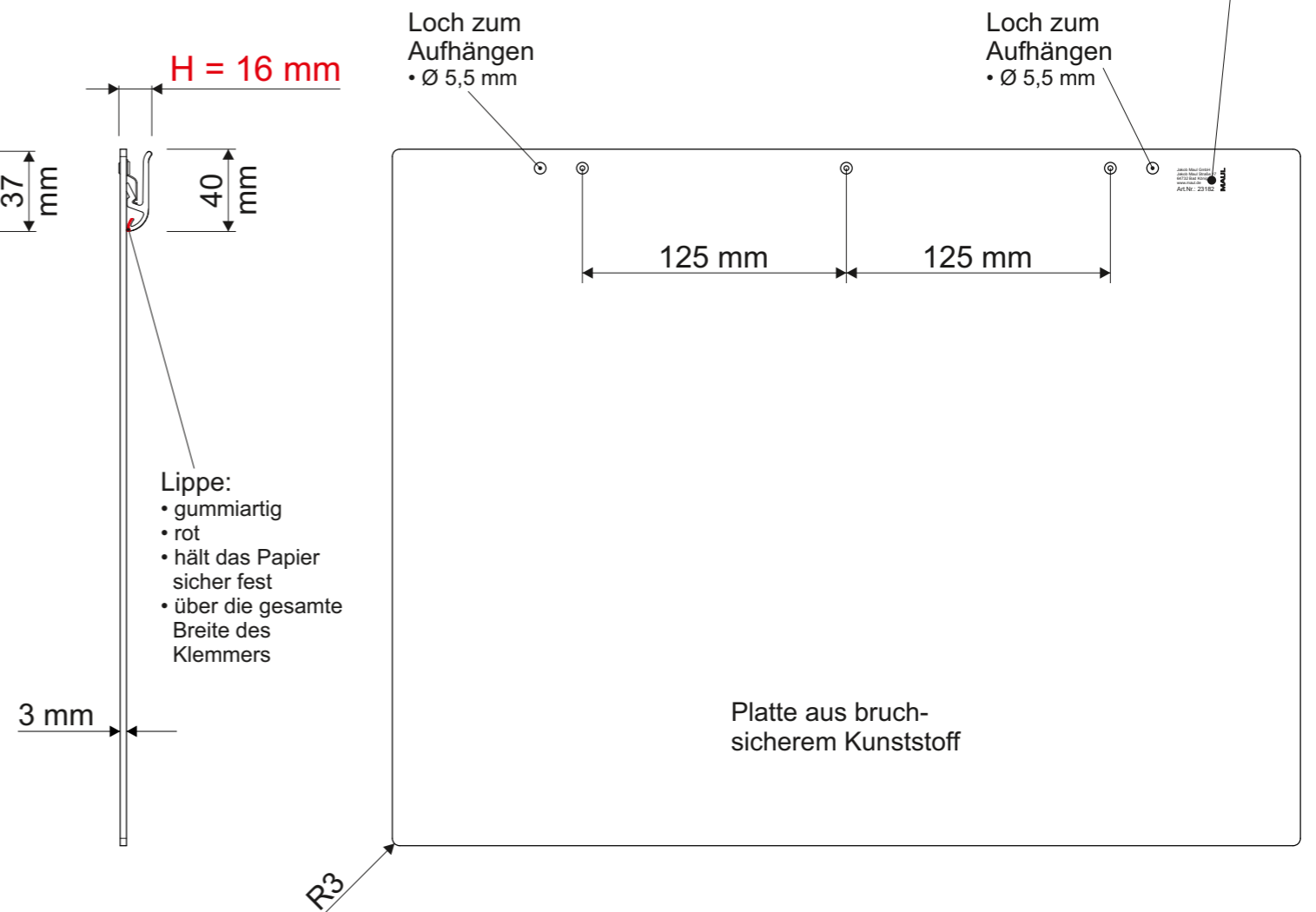

- Lippe:
- gummiartig
 - rot
 - hält das Papier sicher fest
 - über die gesamte Breite des Klemmers

Abmaße Produkt: **L x B x H**
 431 x 331 x 16 mm
 Gewicht kompl.: 0,521 kg

Verp. Abmaße: L x B x H (1 Stck. in Folie eingeschweißt)
 431 x 331 x 16 mm
 Gewicht kompl.: 0,528 kg

Klemmweite 9 mm